

ROBUUST POWERSYSTEEM

DRAABE DI Flex Luchtbevochtiging



UW VOORDELEN

DRAABE DI FLEX LUCHTBEVOCHTIGING

Een krachtig hogedruk luchtbevochtigingssysteem.

Het krachtige en robuuste DRAABE DI Flex luchtbevochtigingssysteem is speciaal ontworpen voor grote en hoge productiehallen en magazijnen. Het water wordt microfijn verneveld en snel opgenomen door de lucht in de ruimte. Het systeem is met name geschikt voor extreme bedrijfsomstandigheden of toepassingen waarbij veel stof vrijkomt.

Zonder perslucht

Geen kosten voor persluchtenergie, compressoronderhoud, onderhoudskeuringen, olie verversen, enz.

Praktisch stil

Geen vervelend sissend geluid. Zo stil als een briesje...

Eenvoudige installatie

Snelmontagesysteem bestaande uit flexibele hogedruk slang en roestvrijstalen fittingen.

Draaibaar

De nozzle kan horizontaal en verticaal worden gedraaid voor flexibel gebruik.

Verwisselbaar

De vernevelaar kan in een paar eenvoudige stappen worden vervangen door een origineel DRAABE-ervangingsapparaat.



HET SYSTEEM

DRAABE DI FLEX LUCHTBEVOCHTING

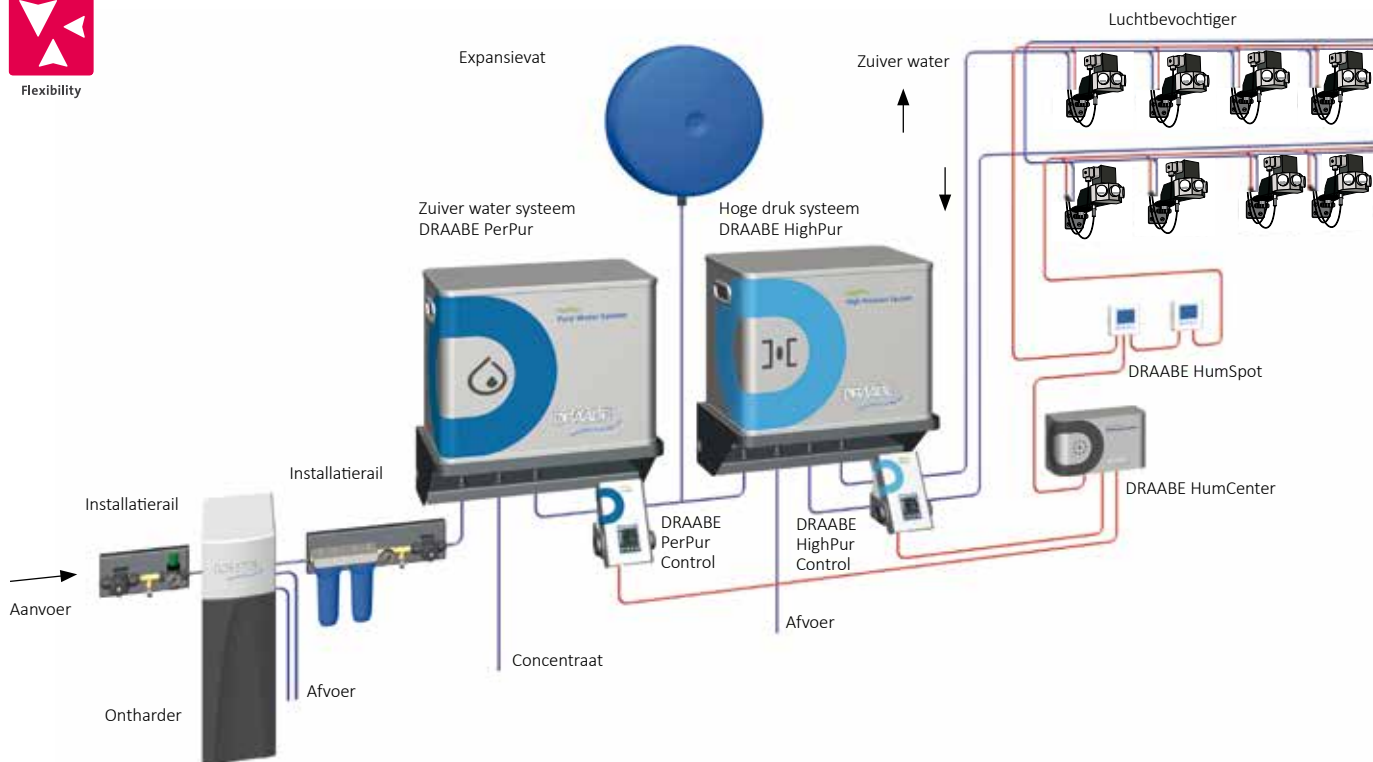

Technische Details			
	DRAABE Typ ED	DRAABE Typ HT	DRAABE DI Flex 2
Capaciteit* (max.)	9 kg/h	12 kg/h	6 kg/h
Druppelgrootte	< 15 µ	< 30 µ	< 15 µ
Min. Installatiehoogte	4 m	5 m	4 m
Bedrijfsdruk		85 bar	
Gewicht		ca. 1,0 kg	
Spanning		48 V	
Stroomverbruik		8 W	
* De uitvoer is afhankelijk van de gebruikte nozzle			

HET SYSTEEM

DRAABE DI FLEX LUCHTBEVOCHTING

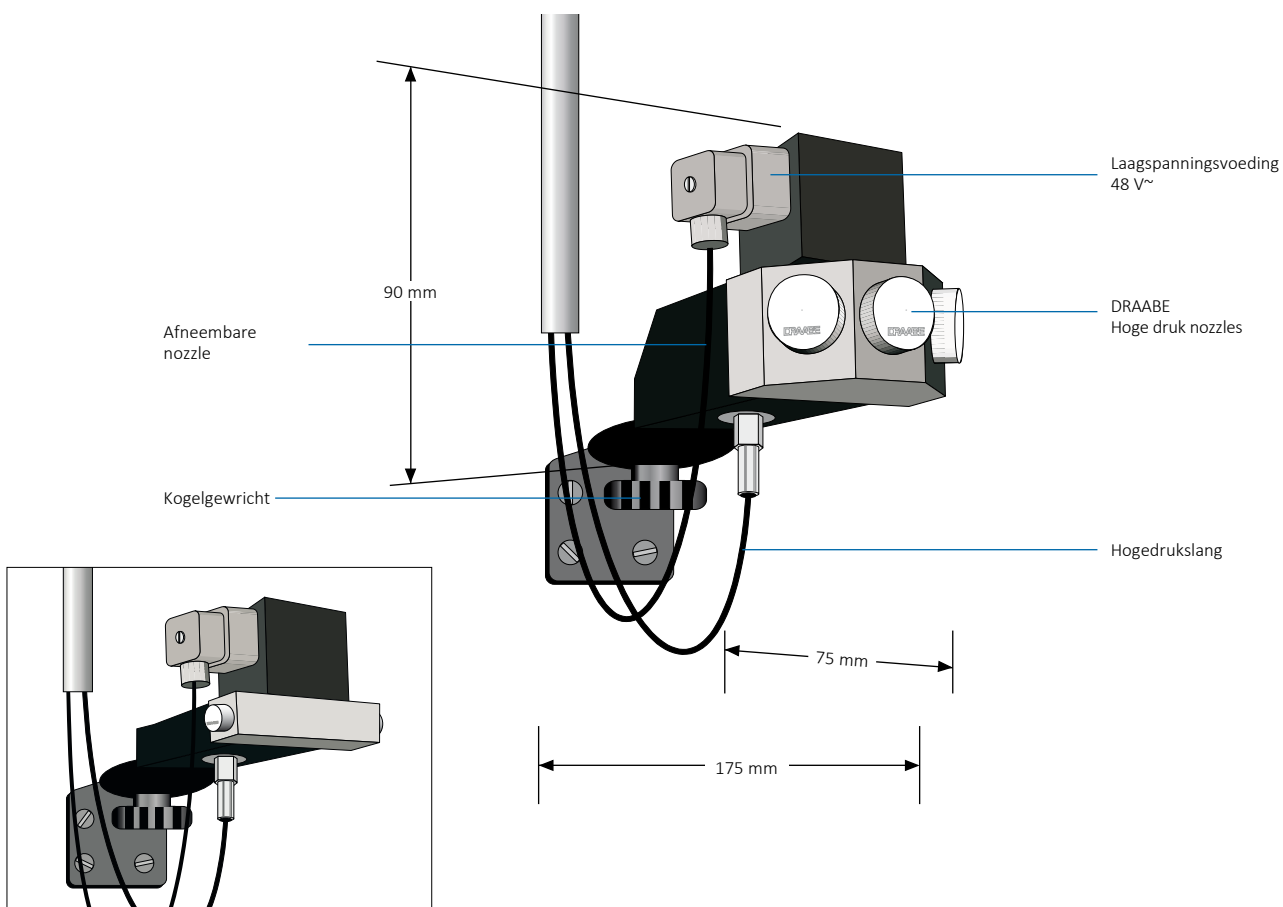

DI Flex type 2 met twee zijdelingse hogedruknozzles

Vergelijking van energiekosten op jaarbasis

- Basisprincipes van de berekening:
- Bevochtigingscapaciteit: 150 kg/u
 - Gebruikscyclus: 3.000 uur per jaar.
 - Stroompreis: 0,12 €/kWh



Energy saving

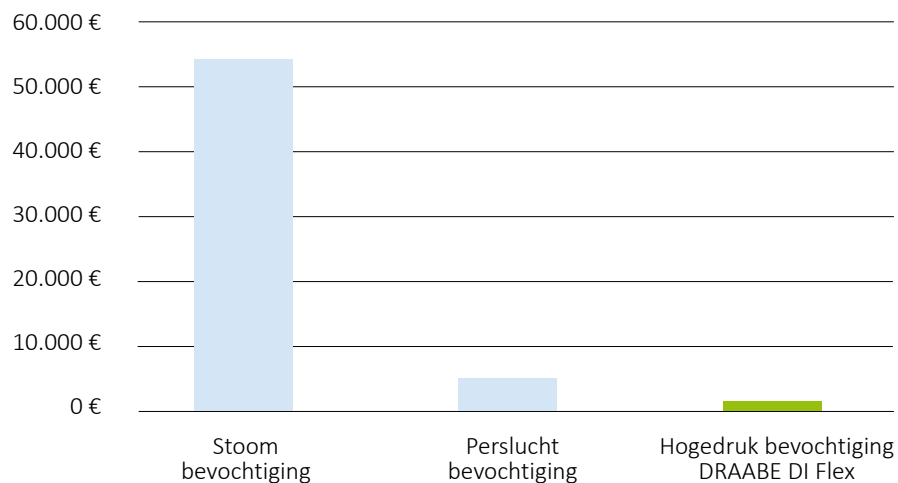

ZUIVER WATER EN SERVICE

DRAABE DI FLEX LUCHTBEVOCHTING



Het hangt allemaal af van het juiste water

Het DRAABE PerPur zuiverwatersysteem produceert ultrazuiver water voor een probleemloze en 100% hygiënische werking van het DRAABE DI Flex luchtbevochtigingssysteem. Mineralen en de fijnste onzuiverheden worden eruit gefilterd en als concentraat afgevoerd.

Voordelen

- Geen kalkaanslag in leidingen of nozzles
- Minimale toevoer van mineralen in de kamerlucht
- Constante prestaties



Zoveel druk is een must

Het middelpunt van de DRAABE hogedrukluftbevochtiging is het centraal geïnstalleerde DRAABE HighPur hogedruksysteem. Met een werkdruk van 85 bar genereert het systeem een pulserende waterstroom die microfijne, absoluut druppelvrije verneveling van zuiver water mogelijk maakt.

Voordelen

- Lage bedrijfskosten en hulpbronnenbesparend
- Hoog niveau van gezondheidsbescherming dankzij geautomatiseerde hygiënefuncties
- Microfijne verneveling met zuiver water

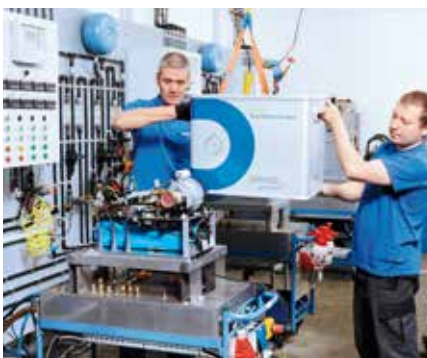

Maak je nergens zorgen over

Dankzij het full-service verhuursysteem worden de DRAABE Pur systemen elk half jaar automatisch onderhouden. Gebruikers van een DRAABE luchtbevochtigingssysteem ontvangen elke 6- 8 maanden een volledig gecontroleerde en gedesinfecteerde vervangende unit zonder zich zelf zorgen te hoeven maken over het onderhoud.

Voordelen

- 100% Hygiëne
- Levenslange Garantie
- Altijd state of the art



UW INDIVIDUELE OPLOSSING

LUCHTBEVOCHTING EN WATERBEHANDELING



Consultancy:

Tijdens een eerste bijeenkomst met onze gespecialiseerde consultants wordt de taak gedefinieerd, worden technische alternatieven gepresenteerd en besproken en wordt een wateranalyse uitgevoerd.

Planning op maat:

Uw op maat gemaakte systeem wordt gepland en getekend op CAD in onze planningsafdeling. Hierna ontvangt u een offerte op maat.

Full-Service:

Ons klantenserviceteam stelt het systeem in werking. Dankzij het full service concept kunt u altijd vertrouwen op de hygiënische en veilige werking van het DRAABE luchtbevochtigingssysteem!



Hygiene first



Flexibility



Energy saving



Green & lean

Nederland

Condair B.V.
Gyroscoopweg 21, 1042 AC, Amsterdam
Tel: +31 (0)20 705 8200
info@condair.nl - www.condair.nl

België

Condair N.V.
De Vunt 13 bus 5, 3220, Holsbeek
Tel: +31 (0)16 98 02 29
info@condair.be - www.condair.be

The Condair logo, featuring a stylized blue wave icon to the left of the word 'condair' in a bold, blue, sans-serif font.